

### 1. POWER ON THE UNIT

- Connect the power cord to the AC power input connector (F).
- Use the power output connector (G) to link multiple units together.

### 2. CONNECT AUDIO

- Connect your audio device to the XLR input connector (H).
- Use the XLR output connector to link multiple units together.

### 3. CONFIGURE THE UNIT

- Use the Encoder (D) and Back Button (C) to navigate and the LCD (A) to configure DSP settings and preset options.

### 4. ADD DEVICES TO A NETWORK

- Use one of the Network ports (I) to connect to the speaker.
- Use the other network port to link multiple units together.
- Use the Encoder (D) and Back Button (C) to navigate and the LCD (A) to set HControl addresses and configure the network settings.

### 5. CONNECT VIA SOFTWARE

- Download JBL Performance software from [www.jblpro.com](http://www.jblpro.com)
- Connect to the speaker.

## DOCUMENTATION



For complete product documentation, including User Manuals, Rigging Manuals and Video Tutorials, visit:

<https://jblpro.com/srx900-series>

## GUIDE DE DÉMARRAGE RAPIDE - SUBWOOFERS

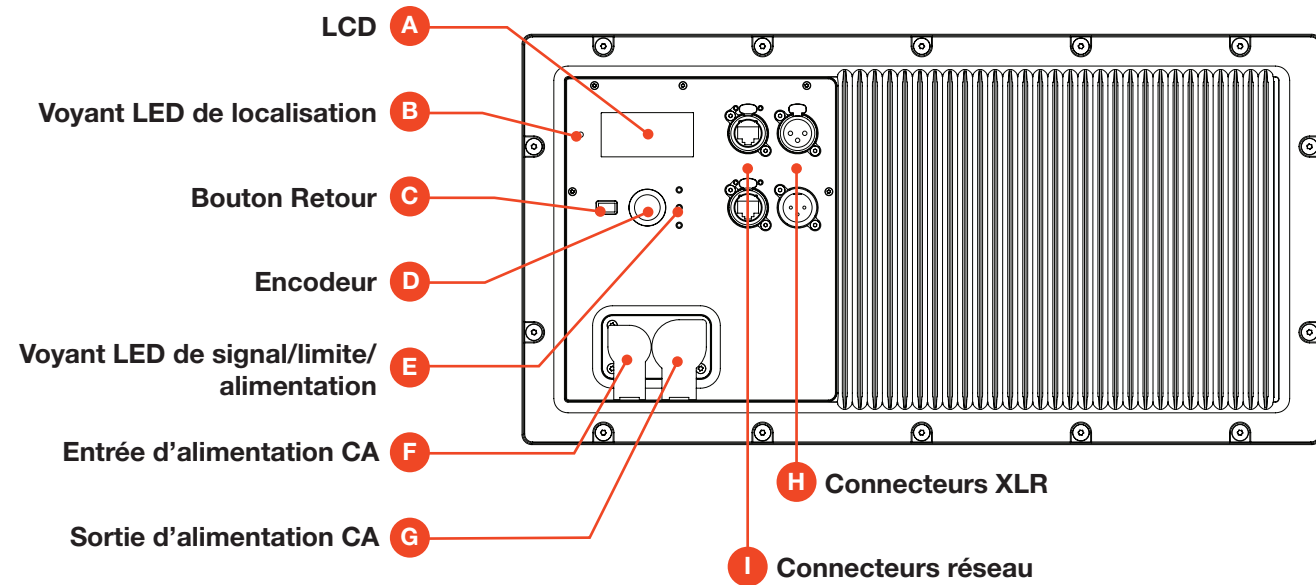

### 1. MISE SOUS TENSION DE L'UNITÉ

- Raccordez le cordon d'alimentation au connecteur d'entrée d'alimentation CA (F).
- Utilisez le connecteur de sortie d'alimentation (G) pour relier plusieurs unités ensemble.

### 2. CONNEXION DE L'AUDIO

- Connectez votre appareil audio sur le connecteur d'entrée XLR (H).
- Utilisez le connecteur de sortie XLR pour relier plusieurs unités ensemble.

### 3. CONFIGURATION DE L'UNITÉ

- Utilisez l'encodeur (D) et le bouton Retour (C) pour naviguer, et le LCD (A) pour configurer les paramètres DSP et les options prédéfinies.

### 4. AJOUT D'APPAREILS À UN RÉSEAU

- Utilisez l'un des ports réseau (I) pour brancher à l'enceinte.
- Utilisez l'autre port réseau pour relier plusieurs unités ensemble.
- Utilisez l'encodeur (D) et le bouton Retour (C) pour naviguer, et le LCD (A) pour définir les adresses HControl et configurer les paramètres réseau.

### 5. CONNEXION VIA LE LOGICIEL

- Téléchargez le logiciel JBL Performance depuis [www.jblpro.com](http://www.jblpro.com)
- Connectez à l'enceinte.

## DOCUMENTATION



Pour une documentation complète du produit, y compris les Manuels de l'utilisateur, les Manuels de montage et les Tutoriels vidéo, rendez-vous sur :

<https://jblpro.com/srx900-series>

## GUIDE DE DÉMARRAGE RAPIDE - SUBWOOFERS

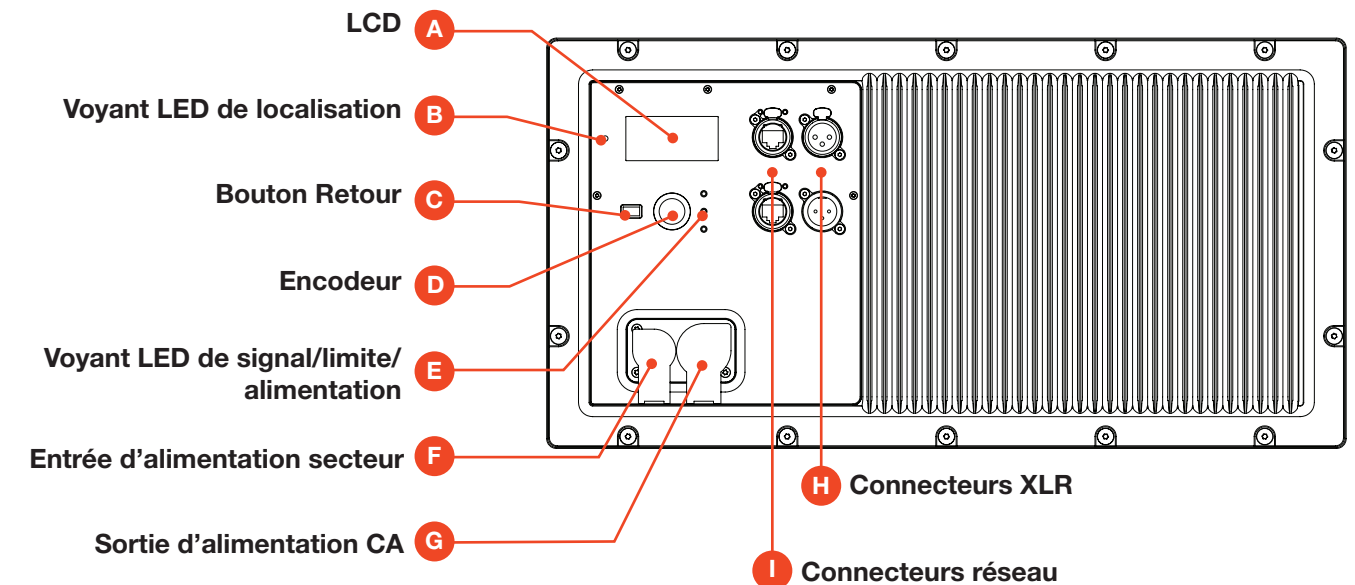

### 1. MISE SOUS TENSION DE L'UNITÉ

- Raccordez le cordon d'alimentation au connecteur d'entrée d'alimentation CA (F).
- Utilisez le connecteur de sortie d'alimentation (G) pour relier plusieurs unités ensemble.

### 2. CONNEXION DE L'AUDIO

- Connectez votre appareil audio sur le connecteur d'entrée XLR (H).
- Utilisez le connecteur de sortie XLR pour relier plusieurs unités ensemble.

### 3. CONFIGURATION DE L'UNITÉ

- Utilisez l'encodeur (D) et le bouton Retour (C) pour naviguer, et le LCD (A) pour configurer les paramètres DSP et les options prédéfinies.

### 4. AJOUT D'APPAREILS À UN RÉSEAU

- Utilisez l'un des ports réseau (I) pour brancher à l'enceinte.
- Utilisez l'autre port réseau pour relier plusieurs unités ensemble.
- Utilisez l'encodeur (D) et le bouton Retour (C) pour naviguer, et le LCD (A) pour définir les adresses HControl et configurer les paramètres réseau.

### 5. CONNEXION VIA LE LOGICIEL

- Téléchargez le logiciel JBL Performance depuis [www.jblpro.com](http://www.jblpro.com)
- Connectez à l'enceinte.

## DOCUMENTATION

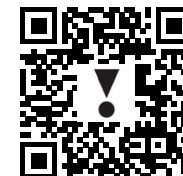

Pour une documentation complète du produit, y compris les Manuels de l'utilisateur, les Manuels de montage et les Tutoriels vidéo, rendez-vous sur :

<https://jblpro.com/srx900-series>

## GUÍA DE INICIO RÁPIDO - SUBWOOFERS

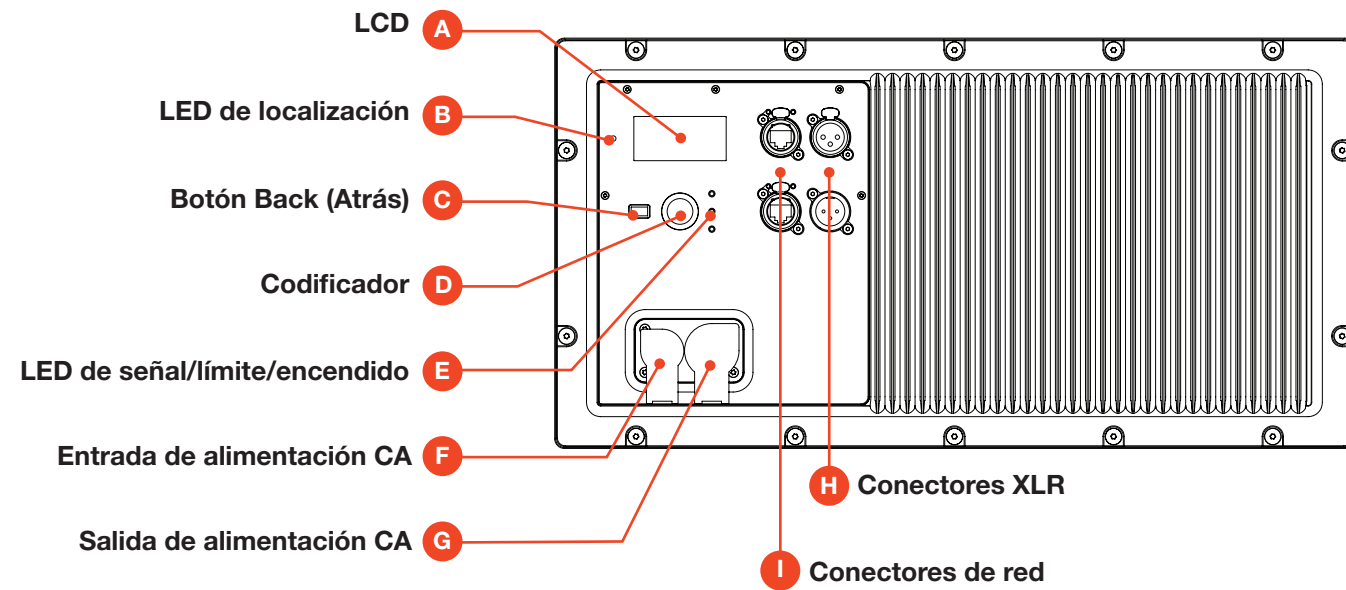

### 1. ENCENDIDO DE LA UNIDAD

- Conecte el cable de alimentación al conector de entrada de alimentación CA (F).
- Utilice el conector de salida de alimentación (G) para enlazar múltiples unidades entre sí.

### 2. CONEXIÓN DEL AUDIO

- Conecte su dispositivo de audio al conector de entrada XLR (H).
- Utilice el conector de salida XLR para enlazar varias unidades entre sí.

### 3. CONFIGURE LA UNIDAD.

- Utilice el codificador (D) y el botón Back (atrás) (C) para navegar, y la pantalla LCD (A) para configurar los ajustes de DSP y las opciones predeterminadas.

### 4. AÑADA DISPOSITIVOS A UNA RED

- Utilice uno de los puertos de red (I) para conectar el altavoz.
- Utilice el otro puerto de red para enlazar múltiples unidades juntas.
- Utilice el codificador (D) y el botón Back (atrás) (C) para navegar, y la pantalla LCD (A) para establecer las direcciones de HControl y configurar los ajustes de la red.

### 5. CONEXIÓN MEDIANTE SOFTWARE

- Descargue el software JBL Performance desde [www.jblpro.com](https://www.jblpro.com)
- Conexión del altavoz.

## DOCUMENTACIÓN



Para obtener la documentación completa del producto, incluidos los Manuales de usuario, Manuales de instalación y tutoriales en vídeo, visite

<https://jblpro.com/srx900-series>

## SCHNELLSTART-ANLEITUNG - SUBWOOFER

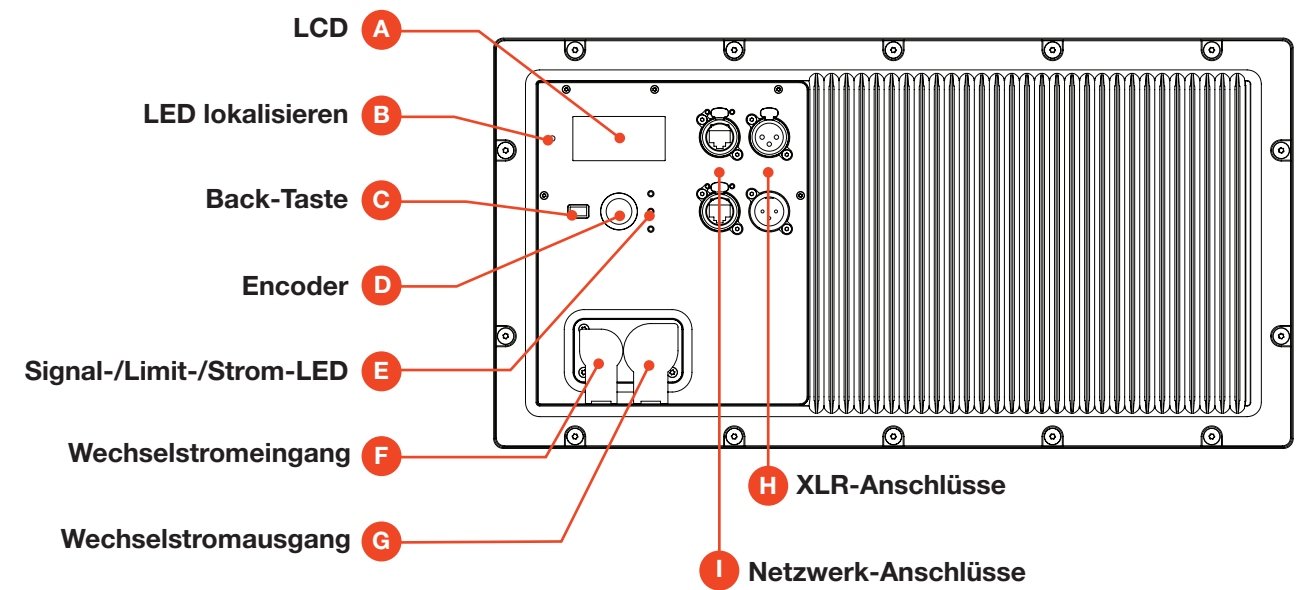

### 1. EINSCHALTEN DES GERÄTS

- Netzkabel in die Netzanschlussbuchse (F) einstecken.
- Verbinden Sie mehrere Geräte über den Stromausgang (G) miteinander.

### 2. AUDIO ANSCHLIESSEN

- Schließen Sie Ihr Audiogerät an den XLR-Eingangsanschluss (H) an.
- Verbinden Sie mehrere Geräte über den XLR-Ausgangsanschluss miteinander.

### 3. KONFIGURIEREN DES GERÄTS

- Verwenden Sie den Encoder (D) und die Back-Taste (C) zum Navigieren sowie die LCD-Anzeige (A), um die DSP-Einstellungen und die Preset-Optionen zu konfigurieren.

### 4. GERÄTE ZUM NETZWERK HINZUFÜGEN

- Stellen Sie die Verbindung mit dem Lautsprecher über einen der Netzwerkanschlüsse (I) her.
- Verwenden Sie den anderen Netzwerkanschluss, um mehrere Geräte miteinander zu verbinden.
- Verwenden Sie den Encoder (D) und die Back-Taste (C) zum Navigieren sowie die LCD-Anzeige (A), um HControl-Adressen einzustellen und die Netzwerkeinstellungen zu konfigurieren.

### 5. ÜBER SOFTWARE ANSCHLIESSEN

- Laden Sie die JBL-Performance-Software auf der Website [www.jblpro.com](https://www.jblpro.com) herunter.
- An den Lautsprecher anschließen.

## UNTERLAGEN

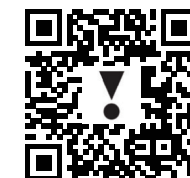

Die vollständigen Produktunterlagen - Benutzerhandbücher, Rigging-Anleitungen sowie Video-Tutorials usw. finden Sie unter:

<https://jblpro.com/srx900-series>

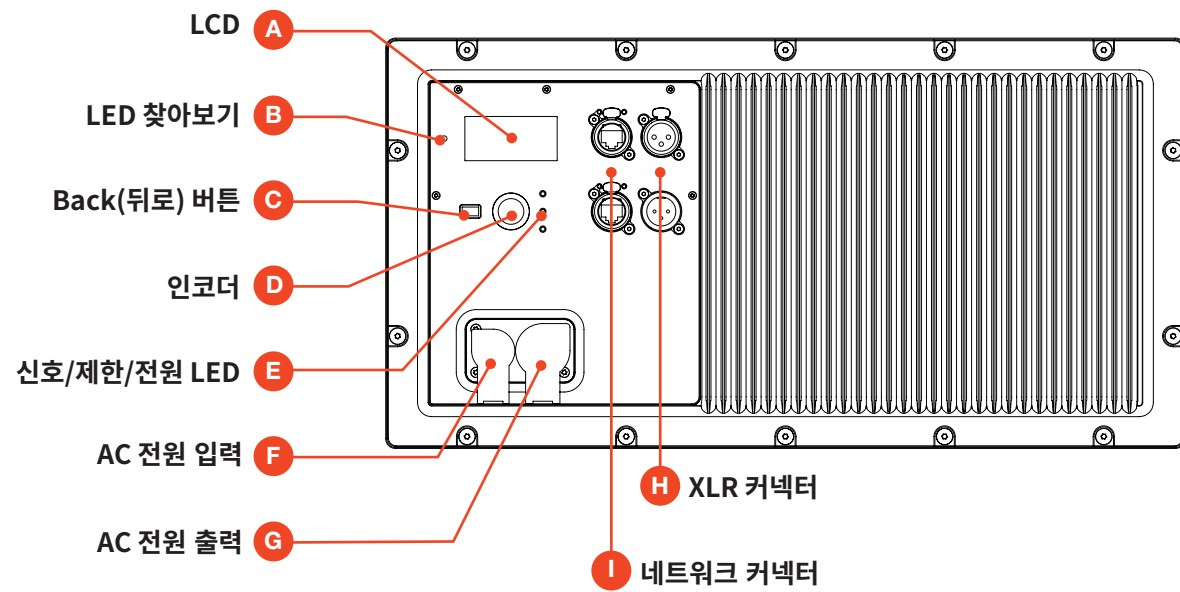

**1. 기기 전원 켜기**

- 전원 코드를 AC 전원 입력 커넥터(F)에 연결합니다.
- 다수의 기기를 함께 연결하려면 전원 출력 커넥터(G)를 사용하세요.

**2. 오디오 연결**

- 사용하려는 오디오 장치를 XLR 입력 커넥터(H)에 연결합니다.
- 다수의 기기를 함께 연결하려면 XLR 출력 커넥터를 사용하세요.

**3. 기기 구성**

- 탐색하려면 인코더(D) 및 Back(뒤로) 버튼(C)을 사용하고, DSP 설정을 구성하고 옵션을 사전 설정하려면 LCD(A)를 사용합니다.

**4. 장치를 네트워크에 추가**

- 네트워크 포트(I) 중 하나를 사용해 스피커에 연결합니다.
- 다수의 기기를 함께 연결하려면 다른 네트워크 포트를 사용하세요.
- 탐색하려면 인코더(D) 및 Back(뒤로) 버튼(C)을 사용하고, HControl 주소를 설정하고 네트워크 설정을 구성하려면 LCD(A)를 사용합니다.

**5. 소프트웨어를 통해 연결**

- [www.jblpro.com](http://www.jblpro.com) 에서 JBL Performance 소프트웨어를 다운로드합니다.
- 스피커에 연결합니다.

**설명서**



사용자 매뉴얼, 리깅 매뉴얼, 동영상 튜토리얼을 포함하는 전체 제품 설명서를 확인하려면 다음 주소를 방문하세요.

<https://jblpro.com/srx900-series>

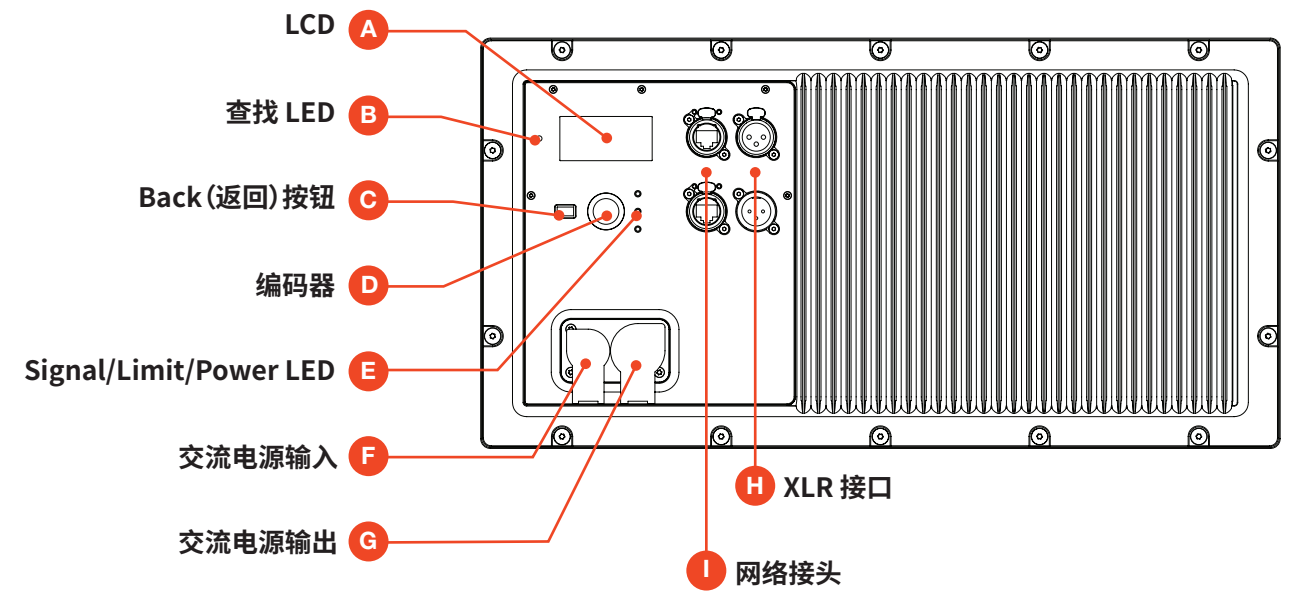

**1. 打开设备电源**

- 将电源线连接到交流电源输入连接器 (F)。
- 使用电源输出连接器 (G) 将多个设备连接在一起。

**2. 连接音频**

- 将您的音频设备连接到 XLR 输入连接器 (H)。
- 使用 XLR 输出连接器将多个设备连接在一起。

**3. 配置设备**

- 使用编码器 (D) 和返回按钮 (C) 进行导航, 并使用 LCD (A) 配置 DSP 设置和预设选项。

**4. 将设备添加到网络**

- 使用其中一个网络端口 (I) 连接到扬声器。
- 使用另一个网络端口将多个设备连接在一起。
- 使用编码器 (D) 和返回按钮 (C) 进行导航, 并使用 LCD (A) 设置 HControl 地址并配置网络设置。

**5. 通过软件连接**

- 从 [www.jblpro.com](http://www.jblpro.com) 下载 JBL Performance 软件。
- 连接到扬声器。

**文档**



如需完整的产品文档, 包括用户手册、索具手册和视频教程, 请访问:

<https://jblpro.com/srx900-series>

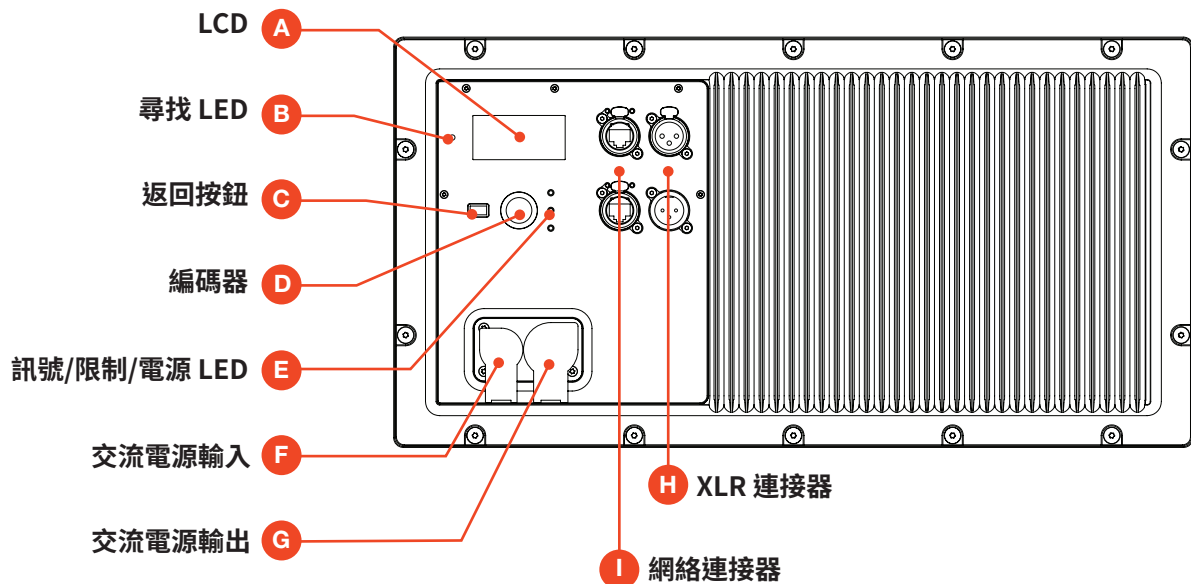

### 1. 打開部件電源

- 連接電源線至交流電源輸入連接器 (F)。
- 使用電源輸出連接器 (G) 連接多個部件。

### 2. 連接音訊

- 連接音訊裝置至 XLR 輸入連接器 (H)。
- 使用 XLR 輸出連接器連接多個部件。

### 3. 配置部件

- 使用編碼器 (D) 和返回按鈕 (C) 進行導航，使用 LCD (A) 配置 DSP 設定及預設選項。

### 4. 新增裝置至網絡

- 使用其中一個網絡連接埠 (I) 連接至喇叭。
- 使用其他網絡連接埠連接多個部件。
- 使用編碼器 (D) 和返回按鈕 (C) 進行導航，使用 LCD (A) 設定 HControl 位址並配置網絡設定。

### 5. 透過軟件連接

- 從 [www.jblpro.com](http://www.jblpro.com) 下載 JBL Performance 軟件。
- 連接至喇叭。

## 文件



有關完整的產品文件，包括用戶指南、操作手冊及教學影片，請瀏覽：

<https://jblpro.com/srx900-series>